

**CADERNO DE QUESTÕES**

Nome do(a) candidato(a): \_\_\_\_\_ Nº de inscrição: \_\_\_\_\_

**Técnico em Gestão de Projetos – EaD (On-line)****ESPECIALIZAÇÃO**

Prezado(a) candidato(a):

Antes de iniciar a prova, leia atentamente as instruções a seguir e aguarde a ordem do Fiscal para iniciar o Exame.

1. Este caderno contém 30 (trinta) questões em forma de teste.
2. A prova terá duração de 4 (quatro) horas.
3. Após o início do Exame, você deverá permanecer no mínimo até as 15h30min dentro da sala do Exame, podendo, ao deixar este local, levar consigo este caderno de questões.
4. Você receberá do Fiscal a Folha de Respostas Definitiva. Verifique se está em ordem e com todos os dados impressos corretamente. Caso contrário, notifique o Fiscal, imediatamente.
5. Após certificar-se de que a Folha de Respostas Definitiva é sua, assine-a com caneta esferográfica de tinta preta ou azul no local em que há a indicação: "ASSINATURA DO(A) CANDIDATO(A)".
6. Após o recebimento da Folha de Respostas Definitiva, não a dobre e nem a amasse, manipulando-a o mínimo possível.
7. Cada questão contém 5 (cinco) alternativas (A, B, C, D, E) das quais somente uma atende às condições do enunciado.
8. Responda a todas as questões. Para cômputo da nota, serão considerados apenas os acertos.
9. Os espaços em branco contidos neste caderno de questões poderão ser utilizados para rascunho.
10. Estando as questões respondidas neste caderno, você deverá primeiramente passar as alternativas escolhidas para a Folha de Respostas Intermediária, que se encontra na última página deste caderno de questões.
11. Posteriormente, você deverá transcrever todas as alternativas assinaladas na Folha de Respostas Intermediária para a Folha de Respostas Definitiva, utilizando caneta esferográfica de tinta preta ou azul.
12. Questões com mais de uma alternativa assinalada, rasurada ou em branco serão anuladas. Portanto, ao preencher a Folha de Respostas Definitiva, faça-o cuidadosamente. Evite erros, pois a Folha de Respostas não será substituída.
13. Preencha as quadrículas da Folha de Respostas Definitiva, com caneta esferográfica de tinta preta ou azul e com traço forte e cheio, conforme o exemplo a seguir: 

<b>A</b>	<b>B</b>	<b>C</b>	<b>D</b>	<b>E</b>
----------	----------	----------	----------	----------
14. Quando você terminar a prova, avise o Fiscal, pois ele recolherá a Folha de Respostas Definitiva, na sua carteira. Ao término da prova, você somente poderá retirar-se da sala do Exame após entregar a sua Folha de Respostas Definitiva, devidamente assinada, ao Fiscal.
15. Enquanto o candidato estiver realizando o Exame, é terminantemente proibido utilizar calculadora, computador, telefone celular (o qual deverá permanecer totalmente desligado, inclusive sem a possibilidade de emissão de alarmes sonoros ou não, nas dependências do prédio onde o Exame será realizado), radiocomunicador ou aparelho eletrônico similar, chapéu, boné, lenço, gorro, máscara, óculos escuros, corretivo líquido/fita ou quaisquer outros materiais (papéis) estranhos à prova.
16. Os três últimos candidatos em cada sala somente serão liberados após todos haverem concluído as provas ou a mesma for encerrada por esgotamento do prazo. Os três últimos candidatos em conjunto com o fiscal irão lacrar as provas da sala em envelope de segurança e assinarão o termo de encerramento de prova da sala.
17. O desrespeito às normas que regem o presente Processo Seletivo Vestibulinho, bem como a desobediência às exigências registradas na Portaria e no Manual do Candidato, além de sanções legais cabíveis, implicam a desclassificação do candidato.
18. Será desclassificado do Processo Seletivo-Vestibulinho, do 1º Semestre de 2020, o candidato que:
  - não comparecer ao Exame na data determinada;
  - chegar após o horário determinado de fechamento dos portões, às 13h30min;
  - realizar a prova sem apresentar um dos documentos de identidade originais exigidos ou não atender o previsto nos §§4º e 5º do artigo 14 da Portaria CEETEPS-GDS que regulamenta o Processo Seletivo-Vestibulinho do 1º Semestre 2020;
  - não apresentar um dos documentos de identidade originais exigidos ou não atender o previsto nos §§4º e 5º do artigo 14 da Portaria Portaria CEETEPS GDS que regulamenta o Processo Seletivo-Vestibulinho do 1º Semestre 2020;
  - retirar-se da sala de provas sem autorização do Fiscal, com ou sem o caderno de questões e/ou a Folha de Respostas Definitiva;
  - utilizar-se de qualquer tipo de equipamento eletrônico, de comunicação e/ou de livros, notas, impressos e apontamentos durante a realização do exame;
  - retirar-se do prédio em definitivo, antes de decorridas duas horas do início do exame, por qualquer motivo;
  - perturbar, de qualquer modo, a ordem no local de aplicação das provas, incorrendo em comportamento indevido durante a realização do Exame;
  - retirar-se da sala de provas com a Folha de Respostas Definitiva;
  - utilizar ou tentar utilizar meio fraudulento em benefício próprio ou de terceiros, em qualquer etapa do exame;
  - não atender as orientações da equipe de aplicação durante a realização do exame;
  - realizar ou tentar realizar qualquer espécie de consulta ou comunicar-se e/ou tentar comunicar-se com outros candidatos durante o período das provas;
  - realizar a prova fora do local determinado pela Etec/Extensão de Etec;
  - zerar na prova teste.

**Resultado****BOA PROVA!****Gabarito oficial**O gabarito oficial da prova será divulgado a partir das 14 horas do dia **17/12/2019**, no site **www.vestibulinhoetec.com.br**

- Divulgação da lista de classificação geral para os cursos técnicos com prova de aptidão a partir do dia **09/01/2020**.
- Divulgação da lista de classificação geral para os demais cursos a partir do dia **17/01/2020**.

Leia o anúncio e responda às questões 1 e 2.

**“Para muita gente, o trabalho não começa às oito, começa aos oito”**

O motivo para que tantas crianças brasileiras em idade escolar não frequentem a escola é o trabalho infantil. No Brasil, um milhão de meninos e meninas trocaram os estudos pelo trabalho. O UNICEF ajuda a levar essas crianças e adolescentes de volta às salas de aula. Mas, para isso, precisa de seu apoio. Se você conhece algum caso de exploração do trabalho infantil, denuncie.

VEJA COMO AJUDAR NO SITE [WWW.UNICEF.ORG.BR](http://WWW.UNICEF.ORG.BR)



Revista Pasta. São Paulo: Clube da Criação de São Paulo, n.2, p. 74, fev/mar 2006

**Questão 01**

No anúncio da campanha do UNICEF (Fundo das Nações Unidas para a Infância), manifesta-se a ocorrência de crase.

Nesse caso específico, é possível justificar o sinal de indicação de crase porque

- (A) ele deve ser empregado quando há o uso de preposição “a” antes de numerais.
- (B) a regência do verbo “começar” exige a presença da preposição “a” que se associa ao artigo “a”.
- (C) há a presença de uma locução prepositiva em “às oito”, em que a preposição antecede o substantivo.
- (D) ele deve ser utilizado antes de palavras que impedem a presença de artigo feminino, como ocorre com “aos”.
- (E) há o uso subentendido dos substantivos de expressões que exigem seu uso como “à moda de” e “à maneira de”

## Questão 02

Os gêneros discursivos são produzidos com um objetivo predominante. Para atingir tal objetivo, o emissor – quem produz tal gênero – utiliza-se de diferentes funções da linguagem para que seu interlocutor – a quem a mensagem é destinada – o compreenda. No exemplo, tem-se o gênero discursivo *anúncio* de uma campanha contra o trabalho infantil realizado pelo UNICEF.

Nele, há a presença predominante da função conativa da linguagem, pois o objetivo de sua mensagem é

- (A) tratar sobre a própria linguagem e escolhas lexicais utilizadas.
- (B) persuadir o interlocutor, influenciando o seu comportamento e opinião.
- (C) estabelecer, manter ou interromper uma comunicação entre emissor e interlocutor.
- (D) realçar a expressão das emoções, atitudes e subjetividades do emissor em relação ao seu interlocutor.
- (E) transmitir informação específica sobre o tema do anúncio, o que caracteriza um caráter impessoal.

**Leia a tradução de parte do discurso de Greta Thunberg, jovem sueca e ativista ambiental, no Encontro de Cúpula sobre a Ação Climática das Nações Unidas em Nova Iorque, e responda às questões 3, 4 e 5.**

*Minha mensagem para os líderes internacionais é que nós estaremos de olho em vocês. Isto está completamente errado.*

*Eu não deveria estar aqui. Eu deveria estar na minha escola, do outro lado do oceano. E vocês vêm até nós, jovens, para pedir esperança. Como vocês ousam?*

*Vocês roubaram meus sonhos e minha infância com suas palavras vazias.*

*[...]*

*As pessoas estão sofrendo e estão morrendo. Os nossos ecossistemas estão morrendo.*

*Nós estamos vivenciando o começo de uma extinção em massa. E tudo o que vocês fazem é falar de dinheiro e de contos de*

*fadas sobre um crescimento econômico eterno.*

*Como vocês se atrevem?*

*[...]*

*Vocês estão falhando conosco. No entanto, os jovens já começaram a entender sua traição. Os olhos de uma geração futura inteira estão sobre vocês.*

*E se vocês escolherem fracassar. Eu lhes digo: nós jamais perdoaremos vocês. Nós não vamos deixar vocês fazerem isso.*

*É aqui e agora que nós colocamos um limite. O mundo está despertando. E a mudança está chegando, quer vocês queiram ou não.*

*Obrigada*

### Questão 03

O gênero do texto de Greta é um discurso. Esse gênero tem como característica um prévio planejamento escrito e ele é concretizado em sua leitura em um momento específico. No caso de Greta, o discurso foi lido na abertura do encontro das Nações Unidas em Nova Iorque.

Assim, o gênero discurso tem como características predominantes

- (A) a exposição de ações e observações, de modo a indicar aspectos, características, detalhes singulares de um objeto, lugar, pessoa ou fato.
- (B) busca defender uma ideia e, por isso, é baseado na argumentação e no desenvolvimento de um tema.
- (C) pretende apresentar informações sobre um tema e que tem como estrutura básica o clímax e desfecho.
- (D) a explicação e o modo de realização de algo, como uma instrução que tem como recurso linguístico marcante a utilização dos verbos no imperativo.
- (E) o desenvolvimento de um enredo e elementos necessários como espaço e tempo.

### Questão 04

O uso formas verbais (tempo e modo) nesse discurso auxiliam a alcançar o objetivo da mensagem divulgada por Greta.

Sobre esse uso, assinale a alternativa correta.

(A)	<p><i>“As pessoas estão <u>sofrendo</u> e estão <u>morrendo</u>.”</i></p> <p>As formas nominais dos verbos sublinhados indicam o resultado da ação verbal.</p>
(B)	<p><i>“Como vocês se <u>atrevem</u>?”</i></p> <p>O tempo do verbo sublinhado expressa uma ação atual que é incerta ou duvidosa.</p>
(C)	<p><i>“E se vocês <u>escolherem</u> fracassar.”</i></p> <p>O modo verbal da palavra sublinhada indica a certeza de um acontecimento concreto.</p>
(D)	<p><i>“Eu <u>deveria</u> estar na minha escola, do outro lado do oceano.”</i></p> <p>O tempo do verbo sublinhado indica uma hipótese, para se referir a algo que poderia ter acontecido.</p>
(E)	<p><i>“Vocês <u>roubaram</u> meus sonhos e minha infância com suas palavras vazias.”</i></p> <p>O tempo do verbo sublinhado expressa um fato ocorrido em um momento anterior ao atual, mas que não foi completamente terminado.</p>

## Questão 05

Releia o período.

*E vocês vêm até nós, jovens, para pedir esperança?*

O termo sublinhado assume a função de aposto por explicar, com atributos específicos, o termo anterior.

Assinale a alternativa em que há, também, a presença de um aposto.

- (A) Tenha calma! A justiça será feita.
- (B) A vida, meu amigo, é feita de escolhas.
- (C) Senhor político, queremos nossos direitos.
- (D) A sociologia e filosofia são disciplinas fundamentais para entender as sociedades humanas.
- (E) Para o país melhorar são necessárias três características: vida digna, cidadania plena e igualdade.

### Leia ao texto e responda às questões 6, 7 e 8.

#### **Descoberto um planeta que não deveria existir**

Há alguns anos, o instrumento *Carmenes*, montado no telescópio de Calar Alto, na província de Almería (sul da Espanha), cartografa as estrelas mais próximas da Terra. Trata-se de estrelas anãs vermelhas mais tênues e menores que o Sol. Em algumas delas, foram descobertos planetas rochosos onde pode haver água líquida e, portanto, vida. A necessidade de incluir mais estrelas pequenas no mapa levou os responsáveis pelo instrumento a olhar para a GJ 3512, inicialmente descartada por ser muito fraca.

Neste astro, a 30 anos-luz, os astrônomos descobriram um planeta gigante com uma massa equivalente à metade de Júpiter, 150 vezes a da Terra. Seu interesse não está em seu potencial habitável, pois se trata de uma hostil esfera de gases a mais de 120 graus abaixo de zero, devido ao escasso calor fornecido pela sua estrela. O surpreendente é que, segundo as teorias de formação planetária, esse planeta não deveria estar lá.

Até agora, pensava-se que os gigantes gasosos se formam quando

fragmentos rochosos vão se juntando no disco protoplanetário ao redor de uma estrela, até formarem esferas com uma massa equivalente a várias vezes a da Terra. Esses núcleos servem de semente para o hidrogênio e o hélio, que começam a envolvê-la até formar desconhecidos colossos gasosos. Mas a estrela GJ 3512 tem um diâmetro equivalente a apenas uma sétima parte do Sol, muito pouco para acumular suficiente material rochoso. Segundo os modelos atuais de formação planetária, “nunca” poderia existir um mundo como este, relatam os autores da descoberta, publicada nesta quinta-feira na revista *Science*.

“É a primeira vez que se encontra um planeta desse tipo em uma estrela assim”, ressalta Ignasi Ribas, astrônomo do Instituto de Ciências do Espaço, em Barcelona, e coautor do estudo, assinado por um exército de mais de 180 astrônomos de 12 países. Pela forma da órbita do planeta, muito elíptica, os pesquisadores acreditam que haja outros dois gigantes gasosos que ainda não puderam detectar, mas que influenciam sua trajetória. “Um deles ficou à deriva pouco depois de sua formação, há bilhões de anos, e agora é um planeta solitário que viaja pelo espaço interestelar”, explica Ribas.

Esse estudo é a vanguarda de uma nova era, diz um astrônomo. [...]

<[https://brasil.elpais.com/brasil/2019/09/25/ciencia/1569433385\\_092864.html](https://brasil.elpais.com/brasil/2019/09/25/ciencia/1569433385_092864.html)> Acesso em: 17.10.2019. Adaptado.

## Questão 06

Segundo o texto, é possível afirmar que

- (A) a órbita da nova estrela indica que há outro planeta regido por ela.
- (B) GJ 3512 foi descoberto como um planeta gigante que circula as estrelas anãs vermelhas.
- (C) foram descobertas, através de Carênes, estrelas rochosas que apresentam água líquida.
- (D) o planeta descrito fará com que os estudos sobre a formação planetária sejam revistos uma vez que se trata de uma nova descoberta.
- (E) os planetas gasosos se formam somente pela acumulação de frações de materiais rochosos em discos que, com o tempo, tornam-se gigantes.

## Questão 07

As palavras “há” e “a”, apesar de terem o mesmo som, apresentam uma diferença ortográfica que indica, também, distinções que se dão no campo semântico, morfológico e sintático.

Tendo isso em vista, escolha a alternativa em que há a relação correta entre exemplo e explicação do uso do “há” e do “a”.

(A)	<p>“Há alguns anos”</p> <p>o uso do “há” no exemplo pode ser classificado como sujeito indeterminado da oração.</p>
(B)	<p>“Há alguns anos”</p> <p>o uso do “há” no exemplo tem o sentido de existir o fazer.</p>
(C)	<p>“Há alguns anos”</p> <p>o “há” desempenha a função de um verbo auxiliar.</p>
(D)	<p>“a 30 anos-luz”</p> <p>o “a” no exemplo é um artigo e tem a função de especificar a unidade de medida indicada.</p>
(E)	<p>“a 30 anos-luz”</p> <p>o “a” no exemplo é uma preposição que antecede a unidade de medida indicada.</p>

## Questão 08

Releia os períodos.

I	Trata-se de estrelas anãs vermelhas mais <u>tênu</u> es e menores que o Sol.
II	Esses núcleos servem de semente para o hidrogênio e o hélio, que começam a envolvê-la até formar <u>descomunais colossos</u> gasosos.
III	Esse estudo é <u>a vanguarda</u> de uma nova era, diz um astrônomo.

Escolha a alternativa em que haja substituição coerente para as palavras sublinhadas.

- (A) mais fortes, surpreendentes, despertar.
- (B) menos perceptíveis, gigantes, início.
- (C) mais rápidas, surpreendentes, descoberta.
- (D) mais fortes, gigantes, começo.
- (E) menos perceptíveis, rochas, finalização.

Leia o trecho do texto “A Carta de Pero Vaz de Caminha”, considerado o primeiro documento redigido no Brasil, e responda às questões 9 e 10.

### A Carta de Pero Vaz de Caminha

*Ali verieis galantes, pintados de preto e vermelho, e quartejados, assim pelos corpos como pelas pernas, que, certo, assim pareciam bem. Também andavam entre eles quatro ou cinco mulheres, novas, que assim nuas, não pareciam mal. Entre elas andava uma, com uma coxa, do joelho até o quadril e a nádega, toda tingida daquela tintura preta; e todo o resto da sua cor natural. Outra trazia ambos os joelhos com as curvas assim tintas, e também os colos dos pés; e suas vergonhas tão nuas, e com tanta inocência assim descobertas, que não havia nisso desvergonha nenhuma.*

<[http://objdigital.bn.br/Acervo\\_Digital/livros\\_eletronicos/carta.pdf](http://objdigital.bn.br/Acervo_Digital/livros_eletronicos/carta.pdf)> Acesso em: 17.10.2019.

### Questão 09

A partir da leitura do trecho, é possível afirmar que o excerto pertence ao movimento literário

- (A) Barroco, pois manifesta conflitos e oposições do narrador.
- (B) Trovadorismo, pois demonstra um viés litúrgico e melódico.
- (C) Humanismo, pois apresenta uma prosa doutrinária, dirigida à nobreza.
- (D) Quinhentismo, pois trata-se de uma escrita de registro do tipo informativo e descritivo.
- (E) Realismo, pois o ambiente social é valorizado, assim como o contexto político e econômico.

### Questão 10

Sobre o período histórico do movimento literário representado pela Carta de Caminha, é possível afirmar que

- (A) surgiu na Europa, na segunda metade do século XVIII, com uma forte influência clássica.
- (B) começou na Itália, no século XIV, e tem como maior representante o dramaturgo Gil Vicente.
- (C) começou em Portugal e chegou ao Brasil no século XVII, e tem como destaque Padre Antônio Vieira com seus sermões.
- (D) data da Idade Média, no século XI, na região da Provença, sul da França, com gêneros, como cantigas e novelas de cavalaria.
- (E) data do início do século XVI, no período do Descobrimento do Brasil e das Grandes navegações, ações que influenciaram as estruturas e conteúdo das produções.

Leia o poema “Pescaria”, de Cecília Meireles e responda às questões 11 e 12.

**Pescaria**

*Cecília Meireles*

Cesto de peixes no chão.  
Cheio de peixes, o mar.  
Cheiro de peixe pelo ar.  
E peixes no chão.

Chora a espuma pela areia,  
na maré cheia.

As mãos do mar vêm e vão,

as mãos do mar pela areia  
onde os peixes estão.

As mãos do mar vêm e vão,  
em vão.

Não chegarão  
aos peixes do chão.

Por isso chora, na areia,  
a espuma da maré cheia.

*Ou isto ou aquilo*, Editora Nova Fronteira,  
1990 - Rio de Janeiro, Brasil.

**Questão 11**

As figuras de linguagem chamadas de sonoras exploram sons para produzir efeitos de sentido específicos.

Tendo isso em vista, escolha a alternativa em que há, respectivamente, figura de linguagem e exemplo corretos.

- |     |  |
|-----|--|
| (A) | Aliteração, como repetição de fonemas consonantais.<br>“As mãos do mar vêm e vão,” |
| (B) | Aliteração, como repetição de sons vocálicos.<br>“Por isso chora, na areia,”       |
| (C) | Aliteração, como repetição de fonemas consonantais.<br>“Cesto de peixes no chão”   |
| (D) | Assonância, como repetição de fonemas consonantais.<br>“Chora a espuma pela areia” |
| (E) | Assonância, como repetição de fonemas vocálicos.<br>“as mãos do mar pela areia”    |

## Questão 12

Na última estrofe do poema, há o uso da expressão coesiva “por isso”. Os elementos coesivos têm a função de estabelecer a ligação entre palavras e ideias, dando, assim, progressão semântica à escrita.

Escolha a alternativa em que há a presença de um elemento coesivo que expressa o mesmo sentido de “por isso” utilizado no verso do poema.

- (A) Embora não gostasse de estudar, dedicou-se para a prova final.
- (B) Não se manifestou na reunião, mas também não se opôs às mudanças escolares.
- (C) Não obteve êxito na sua apresentação; dessa forma, o trabalho precisou ser refeito.
- (D) É necessário que se faça boas escolhas na vida escolar, isto é, definir o que se quer já em período letivo.
- (E) Não poderia permanecer sem se envolver com as questões educativas, afinal, tratava-se, também, de seu futuro profissional.

**Leia a crônica de Gregório Duvivier e responda às questões de 13 a 15.**

### **E eles viveram felizes para sempre**

E eles viveram felizes para sempre. Seja lá quando isso for. Assim acaba essa história. Porque, tudo o que começa, acaba. Murilo teve sua primeira visão quando nasceu: vislumbrou sua morte, de infarto, debruçado numa janela. Abriu o berreiro. E nunca se esqueceu dessa visão, estranhamente.

Mais tarde, na infância, os filmes o entediavam: nos créditos iniciais já sabia que o casal viveria feliz para sempre. Os filmes de comédia não tinham mais graça e os de suspense não davam susto. Desistiu de assistir “Lost” no primeiro capítulo.

Tornou-se um sujeito tímido, introvertido. Bastava que fizesse um novo amigo para que antevisse o momento em que eles romperiam ou a morte de um dos dois. Beber era difícil. No primeiro gole, visualizava a ressaca.

Um dia, apaixonou-se à primeira vista. Foi travar uma conversa. Imediatamente a viu horrenda, assinando os papéis do divórcio. E isso aconteceu repetidas vezes: viu uma dando um tiro no peito, outra comprando passagens de ônibus só de ida para Friburgo. Murilo foi, pouco a pouco, se afastando da companhia das pessoas, para não ter que começar nada que tivesse que acabar. E viveu um tempo longo em que nada começou.

Até que a visão de sua morte, tão jovem, começou a assombrá-lo. Podia acontecer a qualquer momento. Murilo se olhou no espelho e viu que ele estava se transformando no homem da sua visão: tinha engordado um pouco. Perdera cabelo.

Não demorou muito para que ele percebesse que era melhor viver as coisas sabendo do final delas do que não viver nada. E redescobriu o prazer de viver o miolo das coisas. Passou a tentar adivinhar como é que as coisas chegariam a ser o que ele já sabia que elas se tornariam. Percebeu o quão pouco importam o começo e o final: o barato está, pensou ele, em como é que uma coisa vai dar na outra. Fez novos amigos, conheceu mulheres e se apaixonou algumas vezes. E a história poderia acabar aqui, com nosso protagonista aprendendo a viver um dia de cada vez, encarando com tranquilidade a finitude das coisas. Mas não foi bem assim, como sabemos.

Certo dia, numa praça, viu uma mulher linda e resolveu puxar conversa. E disse “Opa”, como quem diz “Oi”. E parou por aí, espantado. Porque não viu final nenhum. Ficou aflito. “Que é que houve?”, disse ela. “Não tem final”, disse ele. “O quê?”, disse ela. “Nossa história”, disse ele. “Não tem final.” “Mas precisa ter?”, disse ela. “Não, não precisa”, disse ele. “Não precisa.”

E eles viveram felizes para sempre. Seja lá quando isso for.

<<https://www1.folha.uol.com.br/colunas/gregorioduvivier/2013/10/1363203-e-eles-viveram-felizes-para-sempre.shtml>> Acesso em: 17.10.2019. Adaptado.

### Questão 13

Segundo o texto, é possível afirmar que Murilo

- (A) se entediava com filmes por causa de seus enredos sempre imprevisíveis.
- (B) entendeu que saber como seria o fim dos acontecimentos ressignificou a sua própria história.
- (C) descobre, desde bebê, que seria feliz para sempre, mesmo sem saber quanto tempo isso levaria.
- (D) descobriu que o contentamento de viver se dava em como as ações se ligam ou geram as outras no dia a dia.
- (E) se sentia à vontade em fazer novas atividades e amizades, pela sua facilidade em lidar com as subjetividades alheias.

### Questão 14

Períodos compostos são aqueles que apresentam mais de uma oração. Há dois tipos de relação entre esses períodos: a de coordenação e a de subordinação.

Tendo isso em vista, releia o trecho.

Fez novos amigos, conheceu mulheres e apaixonou-se algumas vezes.

O período selecionado demonstra orações que apresentam relação de

- |     |                      |   |
|-----|----------------------|---|
| (A) | <b>coordenação,</b>  | pois as orações são sintaticamente independentes uma das outras.            |
| (B) | <b>coordenação,</b>  | pois as orações são semanticamente independentes uma das outras.            |
| (C) | <b>coordenação,</b>  | pois apresenta uma oração principal à qual se subordinam as demais orações. |
| (D) | <b>subordinação,</b> | pois as orações são sintaticamente independentes uma das outras.            |
| (E) | <b>subordinação,</b> | pois as orações são semanticamente independentes uma das outras             |

### Questão 15

Os afixos, somados aos radicais, formam novas palavras. Na terceira linha do texto, há a presença da palavra “berreiro”, construída a partir do radical berr – mais sufixo – eiro.

Sobre o uso desse sufixo na palavra *berreiro*, é possível afirmar que ele

- (A) inclui a noção de coletivo.
- (B) acrescenta a ideia de profissão.
- (C) adiciona o sentido de intensidade.
- (D) incorpora uma acepção pejorativa.
- (E) agrega o significado do resultado de uma ação.

## MATEMÁTICA

Leia o texto e analise a figura para responder às questões 16 e 17.

A figura a seguir mostra o projeto da área de lazer de um condomínio, a qual mede  $225 \text{ m}^2$ . Essa área conta com um espaço para espreguiçadeiras e uma piscina com duas profundidades. A piscina circular está centralizada na área de lazer e a parte funda da piscina, um quadrado, está centralizada na piscina.

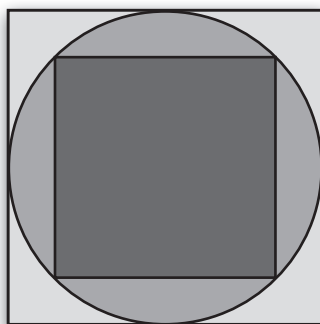

Legenda	
	Área para espreguiçadeiras
	Piscina (20 cm de profundidade)
	Piscina (1,6 m de profundidade)

### Questão 16

A área total de piscina rasa, em  $\text{m}^2$ , é:

- (A)  $\frac{225 \pi}{4}$
- (B)  $\frac{15 \pi}{4} - \frac{225}{2}$
- (C)  $\frac{225 \pi}{4} - \frac{225}{2}$
- (D)  $\frac{225 \pi}{2} - \frac{225}{4}$
- (E)  $\frac{225 \pi}{2}$

### Questão 17

O volume da piscina, em  $m^3$ , é:

- (A)  $11,25 \pi + 157,5$
- (B)  $45 \pi + 135$
- (C)  $157,5 \pi - 11,25$
- (D)  $225 \pi$
- (E)  $135 \pi + 45$

### Questão 18

Sabendo-se que a função  $f(x) = ax + 9$  passa pelo vértice de  $g(x) = -\frac{1}{5}x^2 + 2x$ , o valor de  $a$  é:

- (A)  $\frac{4}{5}$
- (B)  $\frac{1}{5}$
- (C) 2
- (D) -2
- (E)  $-\frac{4}{5}$

**Leia o texto e analise o gráfico para responder às questões 19, 20 e 21.**

Carlos foi a uma hamburgueria que oferece wi-fi grátis, mas é necessário resolver alguns enigmas para utilizá-lo. Acompanhando o cardápio, Carlos e seus amigos receberam um QRcode que levava a uma página com um enigma para o login e outro para a senha.

O enigma do login tinha a imagem, em que  $r$  e  $s$  são retas paralelas, e a pista a seguir:

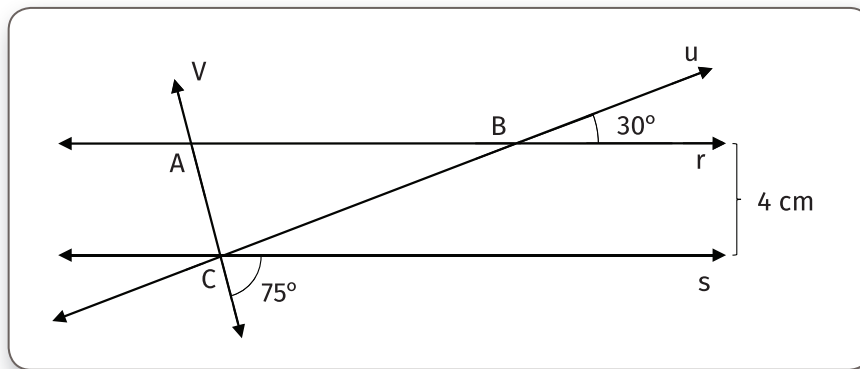

*“Uma classificação do  $\triangle ABC$   
Seguido do comprimento de  $BC$   
Dar  o acesso a voc ”*

### Quest o 19

O login que Marcos e seus amigos devem usar  :

- (A) ret ngulo4cm
- (B) escaleno4cm
- (C) escaleno8cm
- (D) is sceles8cm
- (E) is sceles4cm

### Quest o 20

Em seguida, o grupo de amigos precisava descobrir a senha num rica resolvendo  $59381^2 - 59379^2$ .  
A senha correta  :

- (A) 237520
- (B) 118760
- (C) 118762
- (D) 237522
- (E) 237526

## Questão 21

Para deixar a experiência ainda mais interessante, a hamburgueria oferece um desconto de 10% para cada expressão numérica feita usando todos os algarismos da data de consumo que resultem no número 31, porém, a cada expressão errada, perde-se 5% do desconto.

Carlos e seus amigos, usando a data 03/10/2019, entregaram as seguintes expressões:

$$03 \cdot 10 + (2 \cdot 0 + 1^9)$$

$$03 + 10 - 2^0 + 19$$

$$(03 - 10) + 2 \cdot 019$$

$$(03 + 1)^0 + 2 \cdot (01 + 9)$$

$$03^1 + 02 \cdot 019$$

O desconto final obtido pelo grupo foi de:

(A) 50%

(B) 35%

(C) 20%

(D) 0

(E) 5%

**Leia o texto e analise a tabela para responder às questões 22 e 23.**

Marina se mudou para uma escola no meio do bimestre, perdendo, assim, a prova mensal de Matemática. Veja, a seguir, as notas de Marina nessa disciplina e como a média é calculada.

## Questão 22

Como Marina perdeu a prova mensal, seu professor disse que essa nota seria composta da seguinte maneira: 80% seria da nota da prova bimestral e 20% da nota da lista de exercícios. A média de Marina, com duas casas decimais, foi:

Projeto	9,3
Lista de exercícios	10
Prova bimestral	7,5

$$\text{Média} = \frac{(\text{Projeto} + 2 \cdot \text{Lista de exercícios} + 3 \cdot \text{Prova Mensal} + 4 \cdot \text{Prova bimestral})}{10}$$

(A) 8,50

(B) 8,93

(C) 8,25

(D) 8,33

(E) 8,77

### Questão 23

O projeto bimestral do grupo de Marina era fazer uma pesquisa de intenção em relação às possíveis atividades extras que a escola ofereceria. Eles precisavam dispor os dados usando uma tabela e um gráfico.

Atividades	Número de alunos interessados
Cultura Maker	20
Teatro	40
Vôlei	40

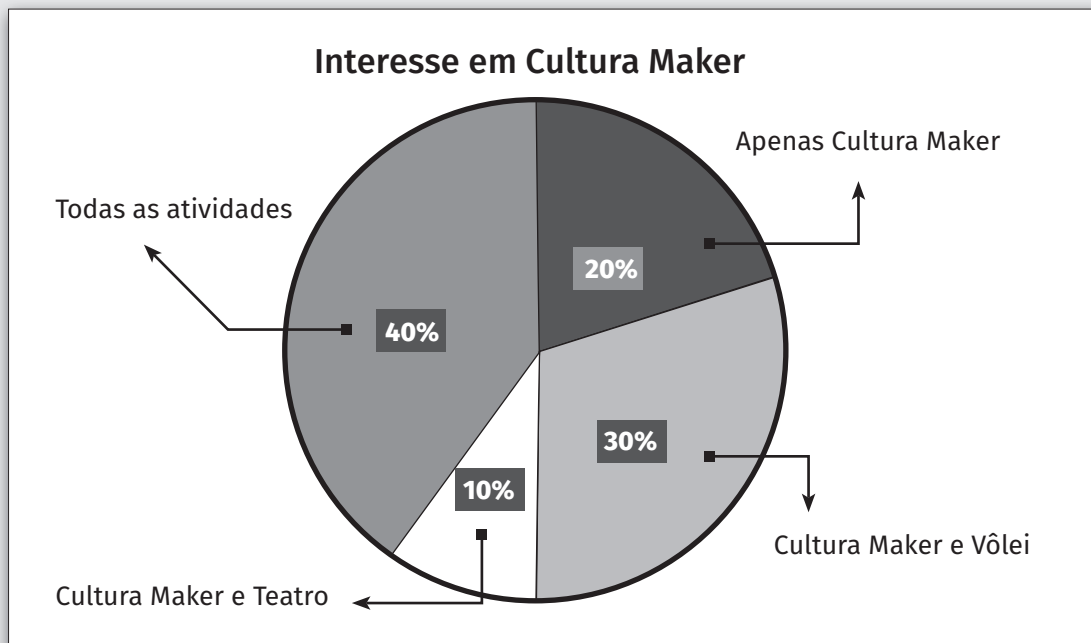

Usando as informações acima, determine a diferença entre o número de alunos que se interessam apenas por vôlei e o número de alunos que se interessam apenas por teatro:

- (A) 12
- (B) 20
- (C) 16
- (D) 6
- (E) 4

### Questão 24

João Pedro separou parte de seu terreno para plantar e decidiu dividi-lo em dois triângulos semelhantes, um seria destinado a uma horta e o outro a um jardim. Antes de sair para comprar arame, João mediu apenas as dimensões da horta, pois, assim, conseguiria determinar as dimensões do jardim. Sabendo que ele quer cercar a área de plantações com uma cerca tripla e que não usará arame para separar o jardim da horta, a quantidade de arame que João precisará comprar, em metros, é:

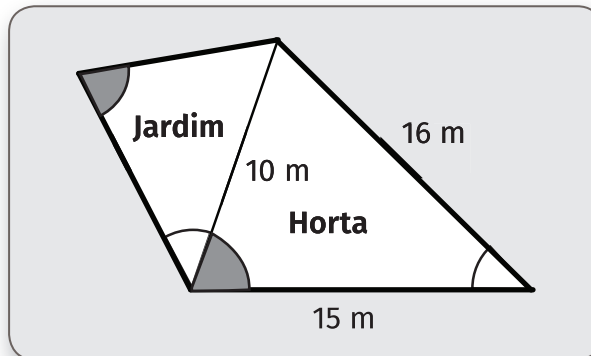

- (A) 169,875
- (B) 139,875
- (C) 150
- (D) 127,125
- (E) 142,125

**Leia o texto e analise o gráfico para responder a questão 25.**

“De acordo com dados do Programa Queimadas do Instituto Nacional de Pesquisas Espaciais (Inpe), os focos de incêndio neste mês de agosto na Amazônia foram quase o triplo do registrado no ano passado.

Até este sábado (31), foram 30.901 focos de incêndio, ante 10.421 em agosto do ano passado – alta de 196%. O total também supera a média histórica para o mês, de 25.853, para o período entre 1998 e 2018. É ainda o mais alto desde agosto de 2010 – ano de seca histórica severa, que teve 45.018 focos.”

<<https://exame.abril.com.br/brasil/queimadas-na-amazonia-triplicam-em-agosto-e-superam-media-historica>> Acesso em: 13.10.2019.

Observe o gráfico a seguir e leia as afirmações.

Comparativo sazonal da região: Norte



Figura 2 - Comparativo dos dados do ano corrente com os valores máximos, médios e mínimo, no período de 1998 até 05/10/2019.

<[http://queimadas.dgi.inpe.br/queimadas/portal-static/estatisticas\\_estados](http://queimadas.dgi.inpe.br/queimadas/portal-static/estatisticas_estados)> Acesso em: 07/10/2019. Adaptado.

I.	É possível afirmar que o número de focos de queimada na região Norte, em março de 2019, foi maior que a máxima histórica de queimadas registradas no mesmo mês.
II.	É possível afirmar, com certeza, que, em três meses de 2019, o número de focos de incêndio foi maior que a média histórica para a época correspondente.
III.	O número de incêndios na região Norte, no mês de novembro de 2019, foi zero.
IV.	O maior número de incêndios se concentra no segundo semestre.

## Questão 25

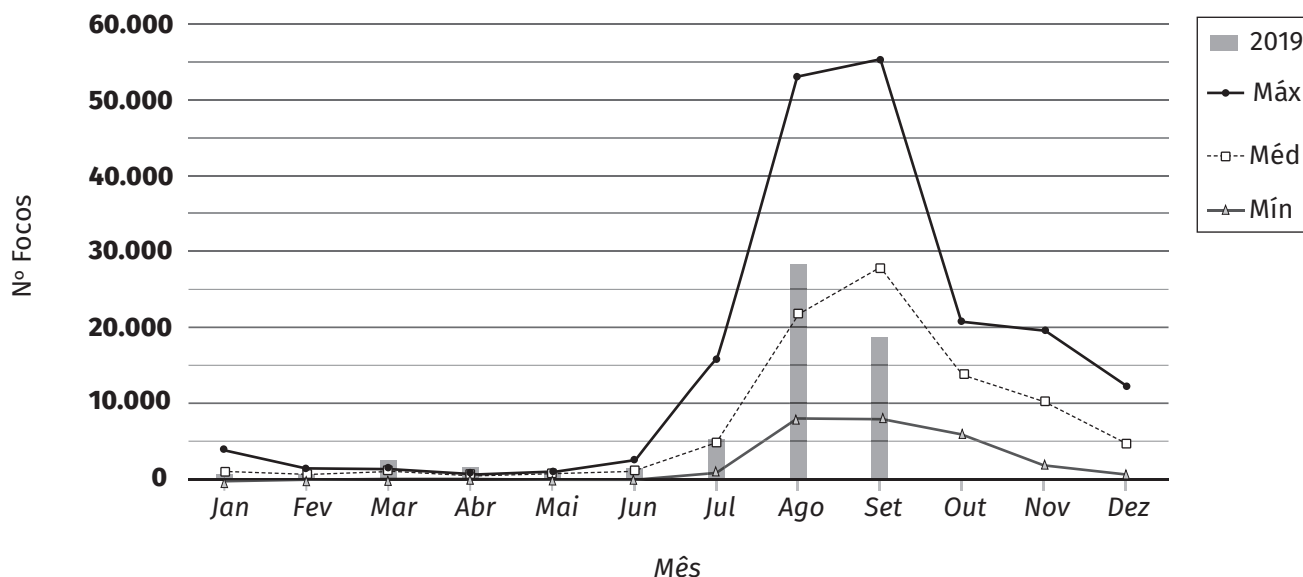
Assinale a alternativa correta:

- (A) Todas as afirmações são verdadeiras.
- (B) Apenas a afirmação III é falsa
- (C) Apenas a afirmação II é verdadeira.
- (D) Apenas a afirmação IV é verdadeira.
- (E) Todas as afirmações são falsas.

### Questão 26

Amélia estava resolvendo um exercício e chegou à resposta final  $x$ , em quilômetros, tal que  $10 \leq x \leq 100$ . Porém, precisava informar a resposta em centímetros usando notação científica. Assinale a alternativa que indica o cálculo que Amélia deve fazer e qual será a resposta correta:

- (A) Dividir por  $10^5$ , obtendo  $-\frac{x}{10} \cdot 10^{-3}$  cm, em notação científica.
- (B) Multiplicar por  $10^5$ , mas, para colocar a resposta em notação científica, é necessário saber se  $10 \leq x < 100$  ou se  $x = 100$ .
- (C) Multiplicar por  $10^5$ , obtendo  $\frac{x}{10} \cdot 10^6$  cm, em notação científica.
- (D) Multiplicar por  $10^{-5}$ , mas, para colocar a resposta em notação científica, é necessário saber se  $10 \leq x < 100$  ou se  $x = 100$ .
- (E) Apenas é possível indicar o cálculo e a resposta correta sabendo o valor exato de  $x$ .

### Questão 27

Leia as afirmações, a seguir, e assinale a alternativa correta:

Todo leão é selvagem.
Alguns gatos são leões.
Pelo menos um selvagem é forte.
Todo forte é selvagem.

- (A) Não é possível que um gato seja forte.
- (B) Se um gato é selvagem, então ele é forte.
- (C) Se um gato é forte, então ele é selvagem.
- (D) Todo leão é forte.
- (E) Todo gato é selvagem.

### Questão 28

José comprou um terreno retangular e foi a uma loja para saber o valor cobrado para gramá-lo e cercá-lo. A seguir, está a tabela de preços com os dois pacotes oferecidos pela loja:

	Preço para gramar cada (em R\$)	Preço por cada metro de cerca (em R\$)
<b>Pacote 1</b>	15	24
<b>Pacote 2</b>	22,5	30

Sabendo-se que o orçamento para o pacote 1 ficou R\$ 3 072,00 e para o pacote 2 ficou R\$ 4 320,00, o perímetro do terreno de José, em metros, é:

- (A) 288
- (B) 30
- (C) 180
- (D) 48
- (E) 72

### Questão 29

A figura, a seguir, representa o cartaz simétrico, composto por três quadrados, que um grupo de alunas do 7º ano fará. Ao finalizar o esboço, em que o lado do quadrado maior mede 15 cm, elas começaram a fazer contas para saber qual seria o jeito mais fácil de produzir este cartaz:

Ao escolher se a cartolina seria branca ou cinza, as meninas decidiram-se pela:

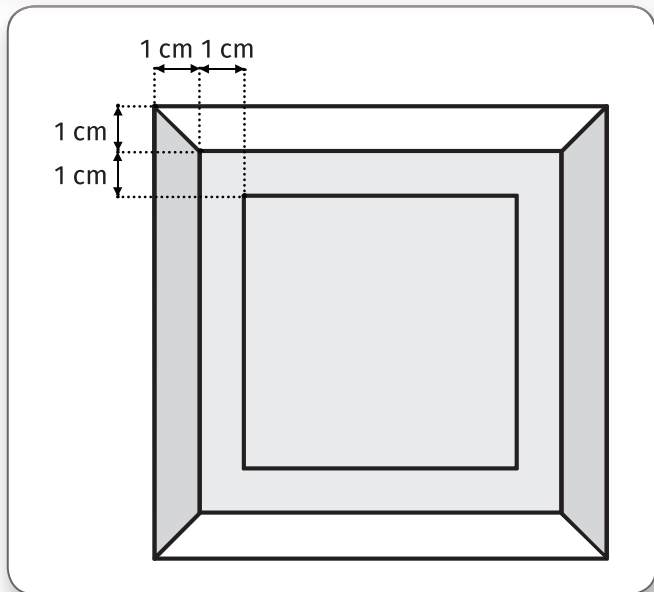

- (A) Cartolina branca, pois a parte branca da figura representa mais de 70% do cartaz.
- (B) Cartolina cinza, pois a parte cinza da figura representa mais de 70% do cartaz.
- (C) Cartolina branca, pois a parte branca da figura representa mais de 75% do cartaz.
- (D) Cartolina branca, pois a parte branca da figura representa mais de 60% do cartaz.
- (E) Cartolina cinza, pois a parte cinza da figura representa mais de 60% do cartaz.

### Questão 30

Sabendo-se que todas linhas pretas contínuas serão cobertas com barbante, a medida aproximada de barbante que as alunas precisam, em centímetros, é:

- (A) 156
- (B) 161,4
- (C) 218,4
- (D) 157,4
- (E) 158,8

Dado:  
 $\sqrt{2} = 1,4$

### FOLHA DE RESPOSTAS INTERMEDIÁRIAS

Nome do(a) candidato(a): \_\_\_\_\_ Nº de inscrição: \_\_\_\_\_

Prezado(a) candidato(a),

1. Responda a todas as questões contidas neste caderno e, depois, transcreva as alternativas assinaladas para esta Folha de Respostas Intermediária.
2. Preencha os campos desta Folha de Respostas Intermediária, conforme o modelo a seguir:  

A	B	C	D	E
---	---	---	---	---
3. Não deixe questões em branco.
4. Marque com cuidado e assinale apenas uma resposta para cada questão.
5. Posteriormente, transcreva todas as alternativas assinaladas nesta Folha de Respostas Intermediária para a Folha de Respostas Definitiva, utilizando **caneta esferográfica de tinta preta ou azul**.

Etec

#### PROVA (30 RESPOSTAS)

##### RESPOSTAS de 01 a 15

01	A	B	C	D	E
02	A	B	C	D	E
03	A	B	C	D	E
04	A	B	C	D	E
05	A	B	C	D	E
06	A	B	C	D	E
07	A	B	C	D	E
08	A	B	C	D	E
09	A	B	C	D	E
10	A	B	C	D	E
11	A	B	C	D	E
12	A	B	C	D	E
13	A	B	C	D	E
14	A	B	C	D	E
15	A	B	C	D	E

##### RESPOSTAS de 16 a 30

16	A	B	C	D	E
17	A	B	C	D	E
18	A	B	C	D	E
19	A	B	C	D	E
20	A	B	C	D	E
21	A	B	C	D	E
22	A	B	C	D	E
23	A	B	C	D	E
24	A	B	C	D	E
25	A	B	C	D	E
26	A	B	C	D	E
27	A	B	C	D	E
28	A	B	C	D	E
29	A	B	C	D	E
30	A	B	C	D	E

NÃO AMASSE,  
NÃO DOBRE,  
NEM RASURE  
ESTA FOLHA.



**DAS LISTAS DE CLASSIFICAÇÃO GERAL E DE CONVOCAÇÃO PARA MATRÍCULAS PARA O INGRESSO, PARA O ACESSO E PARA A ESPECIALIZAÇÃO TÉCNICA DE NÍVEL MÉDIO**

**Artigo 25** – As listas de convocação seguirão o critério de classificação dos candidatos em ordem decrescente de notas finais, até o preenchimento de todas as vagas disponíveis, para cada curso e período oferecido na Etec/Extensão de Etec (Classe Descentralizada) em que o candidato pretende estudar.

§ 1ª – As listas de convocação somente serão divulgadas na Etec/Extensão de Etec (Classe Descentralizada) em que o candidato pretende estudar, sendo de inteira responsabilidade do candidato ou de seu representante legal a verificação destas.

§ 2ª – Não serão fornecidas informações a respeito das listas de convocação por telefone, carta ou e-mail.

§ 3ª – A divulgação das “listas de convocação”, bem como as matrículas dos candidatos classificados no Processo Seletivo-Vestibulinho, do 1º Semestre de 2020, serão realizadas nas seguintes datas, desde que não seja feriado municipal na cidade onde a Etec está sediada.

1. Divulgação da 1ª lista de convocação e dos documentos necessários para matrícula: **20/01/2020;**
2. Matrícula da 1ª lista de convocação: **21/01 e 22/01/2020;**
3. Divulgação e Matrícula da 2ª lista de convocação: **23/01 e 24/01/2020.**

Ocorrendo, nas datas, feriado municipal, a continuidade das matrículas se dará no próximo dia útil após o feriado.

§ 4ª – Posteriormente, poderão ser afixadas outras listas na Etec/Extensão de Etec (Classe Descentralizada), além das previstas nos parágrafos anteriores deste Artigo. O candidato deverá acompanhar junto à Etec/Extensão de Etec (Classe Descentralizada) em que pretende estudar, os dias em que serão afixadas.

§ 5ª – O candidato convocado em qualquer uma das listas que não efetuar sua matrícula na data marcada perderá o direito à vaga e seu nome não constará de quaisquer outras listas que porventura sejam divulgadas.

§ 6ª – O candidato deverá verificar o horário para a matrícula junto à Etec/Extensão de Etec (Classe Descentralizada) em que pretende estudar, pois é responsabilidade desta estabelecer o devido horário.

**DOS DOCUMENTOS PARA MATRÍCULA DA ESPECIALIZAÇÃO TÉCNICA DE NÍVEL MÉDIO**

**Artigo 29** – A matrícula dos candidatos convocados para o Curso de Especialização dependerá da apresentação dos seguintes documentos:

- I. Requerimento de matrícula (fornecida pela Etec);
- II. 2 (duas) fotos 3x4 recente e iguais;
- III. Documento de identidade, fotocópia e apresentação do original, expedido pela Secretaria de Segurança Pública (RG), pelas Forças Armadas ou pela Polícia Militar ou Cédula de Identidade de Estrangeiro (RNE), dentro da validade; OU
- IV. Carteira Nacional de Habilitação expedida nos termos da Lei Federal nº 9.503/97, ou documento expedido por Ordem ou Conselho Profissional (exemplo: OAB, CREA, COREN, CRC e outros). No caso da apresentação de um destes documentos o aluno deverá apresentar posteriormente o RG (fotocópia e original), expedido pela Secretaria de Segurança Pública, em até 60 dias;
- V. Certidão de nascimento preferencialmente atualizada, fotocópia e apresentação do original;
- VI. CPF, fotocópia e apresentação do original;
- VII. Histórico Escolar com Certificado de Conclusão de Curso Técnico equivalente conforme lista disponível no site [www.vestibulinhoetec.com.br](http://www.vestibulinhoetec.com.br), uma fotocópia simples com a apresentação do original ou Declaração de Conclusão do Curso Técnico equivalente, documento original, assinada por agente escolar da escola de origem.
- VIII. Para o curso de Gestão de Projetos (on-line) apresentar Certificado de Conclusão de Ensino Médio E Certificado de conclusão de qualquer Curso Técnico ou Superior, uma fotocópia simples com a apresentação do original ou Declaração de Conclusão de Curso Técnico ou Superior, documento original, assinada por agente escolar da escola de origem.